

Größe in mm  
size in mm

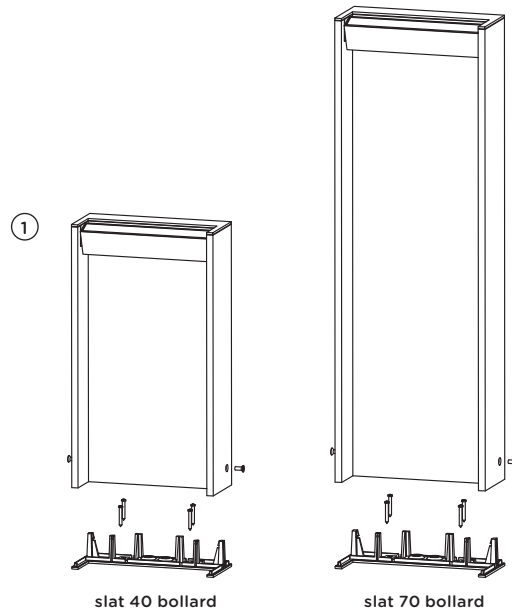

## DE . Gebrauchsanweisung

**Anwendung:** Pollerleuchte zur Festmontage auf bauseitigem Fundament oder befestigtem Untergrund, zum Anschluss mit Erdkabel

**Material:** Aluminiumguss pulverbeschichtet  
+ Sicherheitsglas satiniert

### Technische Daten

230V Power LED

Lichtfarbe: 2700 Kelvin

Systemleistung: 8 Watt/280 Lumen

CRI 80

Betriebsspannung: 230V/50Hz

Installation: 2x Kabeleinführung; Leitungsverbinder mit Anschlussklemme 3x 1,5 mm<sup>2</sup>; optional Durchgangs-  
verdrahtung mit Y-Verbinder in der Leuchte möglich

Zubehör optional: Y-Verbinder (Art.-Nr. 55312) zur Durch-  
gangsverdrahtung + Erdstück (Art.-Nr. 55099) als Funda-  
ment für unbefestigte Beet- und Grünflächen

Dieses Produkt enthält eine Lichtquelle der Energie-  
effizienzklasse **G**

Gewicht: 2,80 kg (slat 40) . 4,40 kg (slat 70)

**Hinweis:** Die Leuchte darf nicht mit stark sauren oder  
alkalischen Böden, oder anderen aggressiven Substanzen,  
Chemikalien oder Düngemitteln in Kontakt kommen.

**Sicherheit:** Wir weisen darauf hin, dass der Anschluss von  
Leuchten durch einen fachkundigen Installateur zu erfol-  
gen hat. Für Installation und Betrieb der Leuchten sind die  
nationalen Sicherheitsvorschriften zu berücksichtigen.  
Für Schäden, die durch nicht sachgemäße Montage oder  
Einsatz der Leuchte entstehen, wird keine Haftung über-  
nommen. Bei nachträglichen Änderungen am Produkt  
erlischt die Gewährleistung.

**Dimmung:** Die Leuchte kann mit einem von IP44.DE frei-  
gegebenen Phasenabschrittdimmer betrieben werden.  
Die Liste mit den freigegebenen Dimmern können Sie bei  
IP44.DE anfragen.

## EN . instructions for use

**application:** bollard luminaire for fixed assembly assembly on  
on-site foundation or solid ground, for connection with  
underground cable

**material:** aluminium die-casting powder-coated  
+ safety glass satined

### technical information

230V Power LED

colour temperature: 2700 Kelvin

system performance: 8 watt/280 lumen

CRI 80

operating voltage: 230V/50Hz

installation: 2x cable entry point; cable connector with con-  
nection terminal 3x 1,5 mm<sup>2</sup>; possibility of through-wiring with  
Y-connector inside luminaire

optional accessory: Y-connector (item no. 55312) for through-  
wiring + anchorage unit (item no. 55099) as foundation for  
unpaved beds and greens

This product contains a light source of energy efficiency  
class **G**

weight: 2,80 kg (slat 40) . 4,40 kg (slat 70)

**note:** The luminaire may not come into contact with highly  
acidic or alkaline soils, or with other aggressive substances,  
chemicals or fertilizers.

**safety:** We point out that the electric connection of light  
fixtures has to be done by a certified installer. The national  
safety regulations must be observed for the installation  
and operation of the luminaire. We assume no accountability  
for damages which are a result of non-appropriate mounting  
or application of the luminaire. Modifications on the product  
will result in loss of warranty.

**dimming:** The luminaire can be dimmed with a trailing edge  
dimmer approved by IP44.DE. You can request the list of ap-  
proved dimmers from IP44.DE.

**Montageanleitung**

1. Bodenplatte vom Leuchtenrohr abnehmen (Bild 1).
2. Netzkabel durch die Bodenplatte führen.
3. Die Bodenplatte mit beiliegendem Befestigungsmaterial auf ein Fundament schrauben, hier ggf. für Drainage sorgen. Auf sicheren Stand und Bündigkeit mit OKFF (Oberkante des fertigen Fußbodens) achten.
- 3.1 Bei Einsatz des Erdstücks (Art.-Nr. 55099) als Fundament für unbefestigte Beet- und Grünflächen, berücksichtigen Sie bitte die dem Erdstück beigelegte Gebrauchsanweisung.
4. Das Erdkabel mit dem Leitungsverbinder in der Leuchte anschließen. Berücksichtigen Sie dazu bitte die dem Leitungsverbinder beigelegte Gebrauchsanweisung
5. Das Leuchtenrohr auf die Bodenplatte schieben und Inbusschrauben gleichmäßig fest und bündig anziehen. Kabelquetschung vermeiden!

**Durchgangsverdrahtung:** Der Y-Verbinder (Art.-Nr. 55312) ermöglicht durch die bauseitigen Zuleitungen eine einfache Durchgangsverdrahtung direkt in der Leuchte. Berücksichtigen Sie dazu bitte die dem Y-Verbinder beigelegte Gebrauchsanweisung.

**Bohrschablone:** Sie finden die Bohrschablone zum Download unter [www.IP44.de](http://www.IP44.de)

**Pflege:** Leuchte regelmäßig von Schmutz und Ablagerungen säubern. Es dürfen keine Hochdruckreiniger zu Reinigungsarbeiten verwendet werden. Beachten Sie auch die Pflegehinweise unter [www.IP44.de](http://www.IP44.de).

**Wartung LED-Lampen:** Dieses Produkt enthält eingebaute LED-Lampen. Diese können im Falle eines Ausfalls durch IP44.DE ausgetauscht werden. Kontaktieren Sie hierzu Ihren Fachhändler.

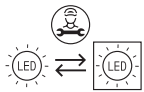

**Entsorgung:** Produkt nur an zugelassenen Sammel- und Rücknahmestellen entsorgen. Nicht im Hausmüll entsorgen!

Bewahren Sie diese Gebrauchsanweisung gut auf.

IP44.DE behält sich spätere technische Änderungen vor.

**installation instructions**

1. Remove baseplate from light-tube (picture 1).
2. Conduct mains cable through the baseplate.
3. The baseplate has to be screwed on a foundation with the included fixing material; where necessary prepare a drainage system. Ensure a secure position and flushness with FFL (finished floor level).
- 3.1 When using the anchorage unit (item no. 55099) as foundation for unpaved beds and greens, please consider the instructions for use enclosed with the anchorage unit.
4. Connect underground cable with cable connector inside the luminaire. Please consider the instructions for use enclosed with the cable connector.
5. Slide light-tube onto baseplate and tight allen screws flush and evenly. Avoid pinched cables!

**through wiring:** The Y-connector (item no. 55312) permits simple through wiring directly in the bollard luminaire through the customer's supply lines. Please consider the instructions for use enclosed with the Y-connector.

**drilling jig:** You can download the drilling jig at [www.IP44.de](http://www.IP44.de)

**caring:** Regularly clean luminaire from dirt and deposits. Do not use a high pressure cleaner for cleaning. Please note care instructions at [www.IP44.de](http://www.IP44.de).

**maintenance LED-lamps:** This product contains built-in LED lamps. These can be replaced by IP44.DE in case of a failure. In this case, please get in touch with your retailer.

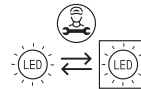

**disposal:** Product may only be disposed of at approved collection and return points. Do not dispose of in household waste!

Keep these instructions for use in a safe place.

IP44.DE reserves the right to make subsequent technical changes.